

COUPE DU NOUVEL ILOT DE LA REYNERIE ET DE SON CONTEXTE ENVIRONNEMENTAL
1:300

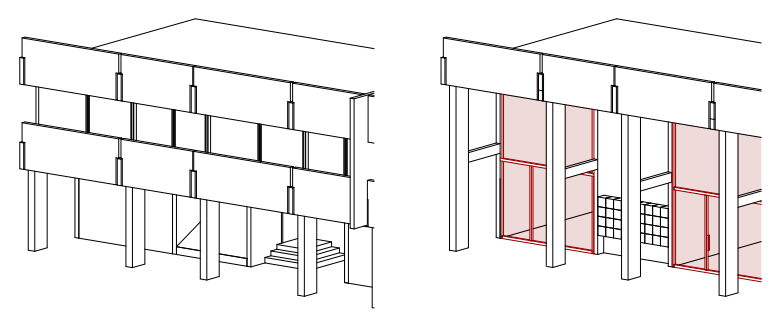

COUPE DE LA NOUVELLE VIE SOCIALE DU QUARTIER AU REZ-DE-CHAUSSÉE DES TRIPODES
1:100

RENAISSANCE D'UNE VILLE NOUVELLE: VALORISER L'IDENTITÉ PATRIMONIALE ET SOCIALE DE TOULOUSE LE MIRAIL



REZ SUR DOUBLE HAUTEUR
RÉINTERPRÉTATION DU REZ AVEC LA CRÉATION D'UNE TRANSPARENCE

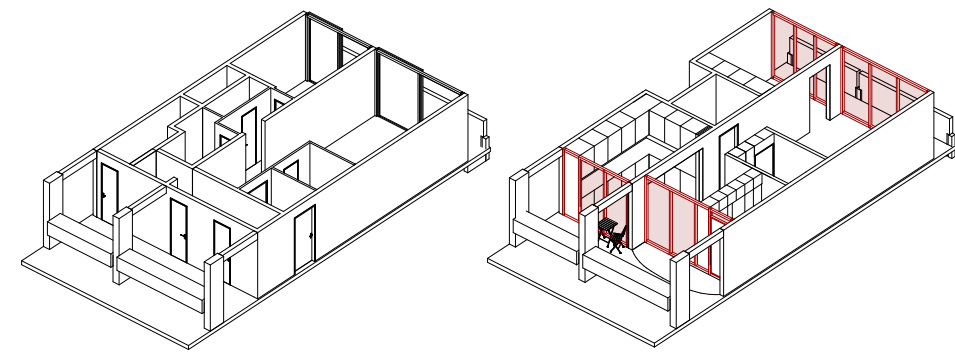

APPARTEMENT TRAVERSANT
OUVERTURE DES APPARTEMENTS EN COURSIVE SUR LE PRINCIPE DE BALCONS PARTAGÉS



TPOLOGIE FLEXIBLE ET TRANSPARENTE
FLEXIBILITÉ DE LA TYPOLOGIE, NOUVELLE TYPOLOGIE AVEC L'OUVERTURE DU LIEU DE VIE TRAVERSANT

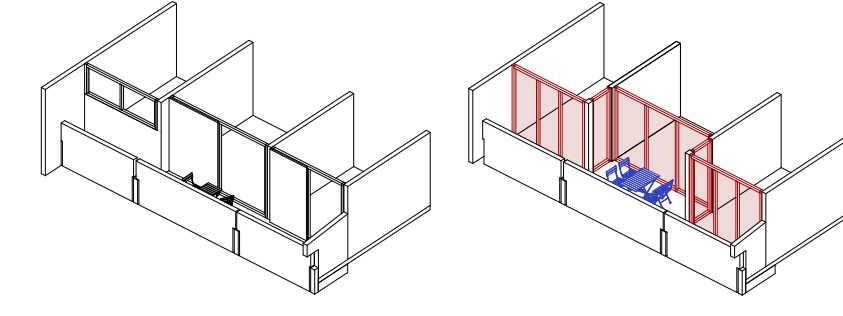

AGRANDISSEMENT DU BALCON
AGRANDISSEMENT DES BALCONS DU SÉJOUR PAR L'INTÉRIEUR POUR PLUS DE CONFORT

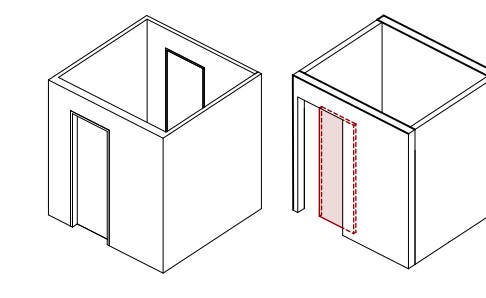

LE RÉDUIT
RÉINTERPRÉTATION DU RÉDUIT, GAIN DE RANGEMENT IMPORTANT DANS UN LOGEMENT

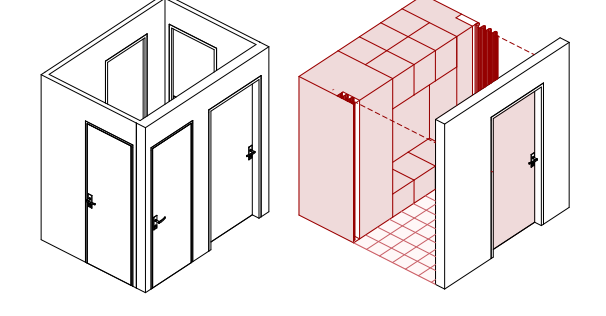

LE SAS D'ENTRÉE
RÉINTERPRÉTATION DU SAS D'ENTRÉE, SÉPARATION DU LIEU DE VIE EN 2, LUMINEUX ET FONCTIONNEL

RÉINTERPRÉTATION D'UNE TYPOLOGIE FLEXIBLE

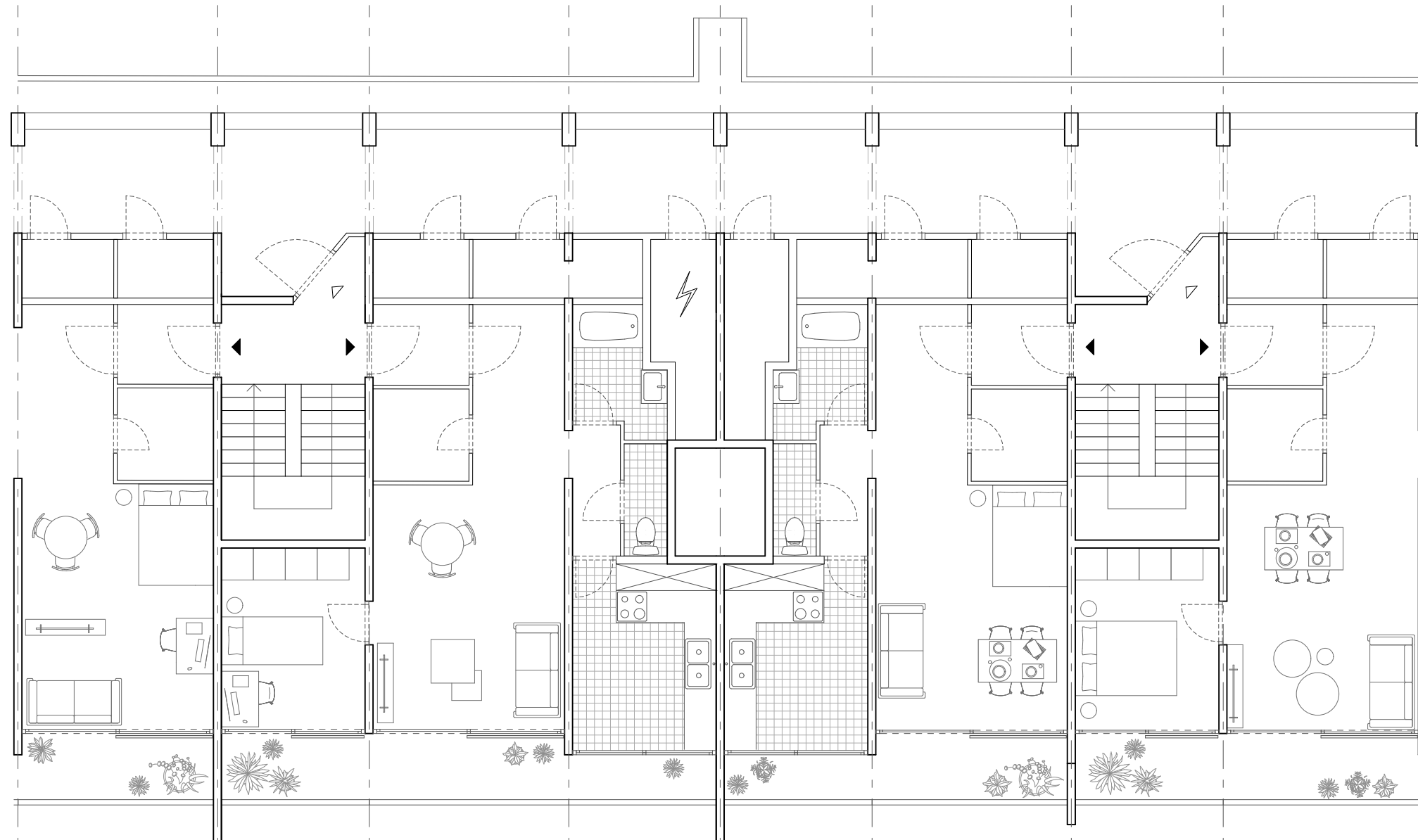

PLAN ÉTAGE TYPE COURSIVE
1:100

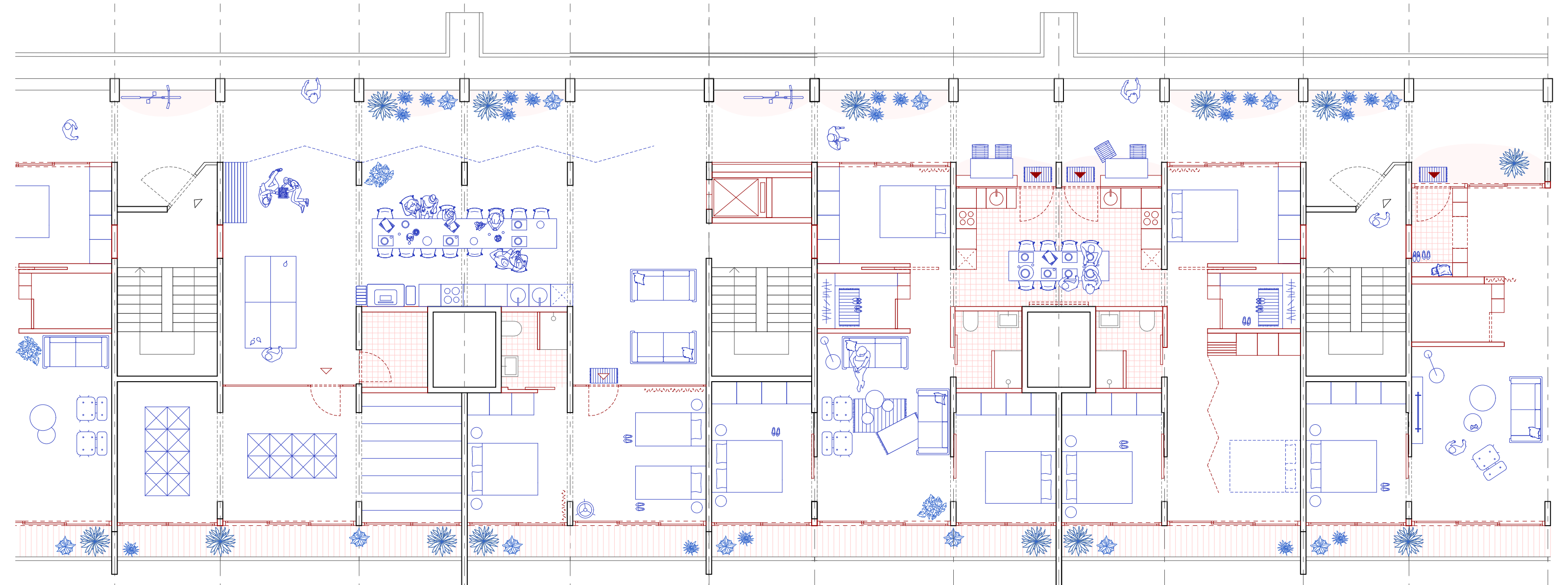

PLAN TRANSFORMATION ÉTAGE TYPE COURSIVE
1:100

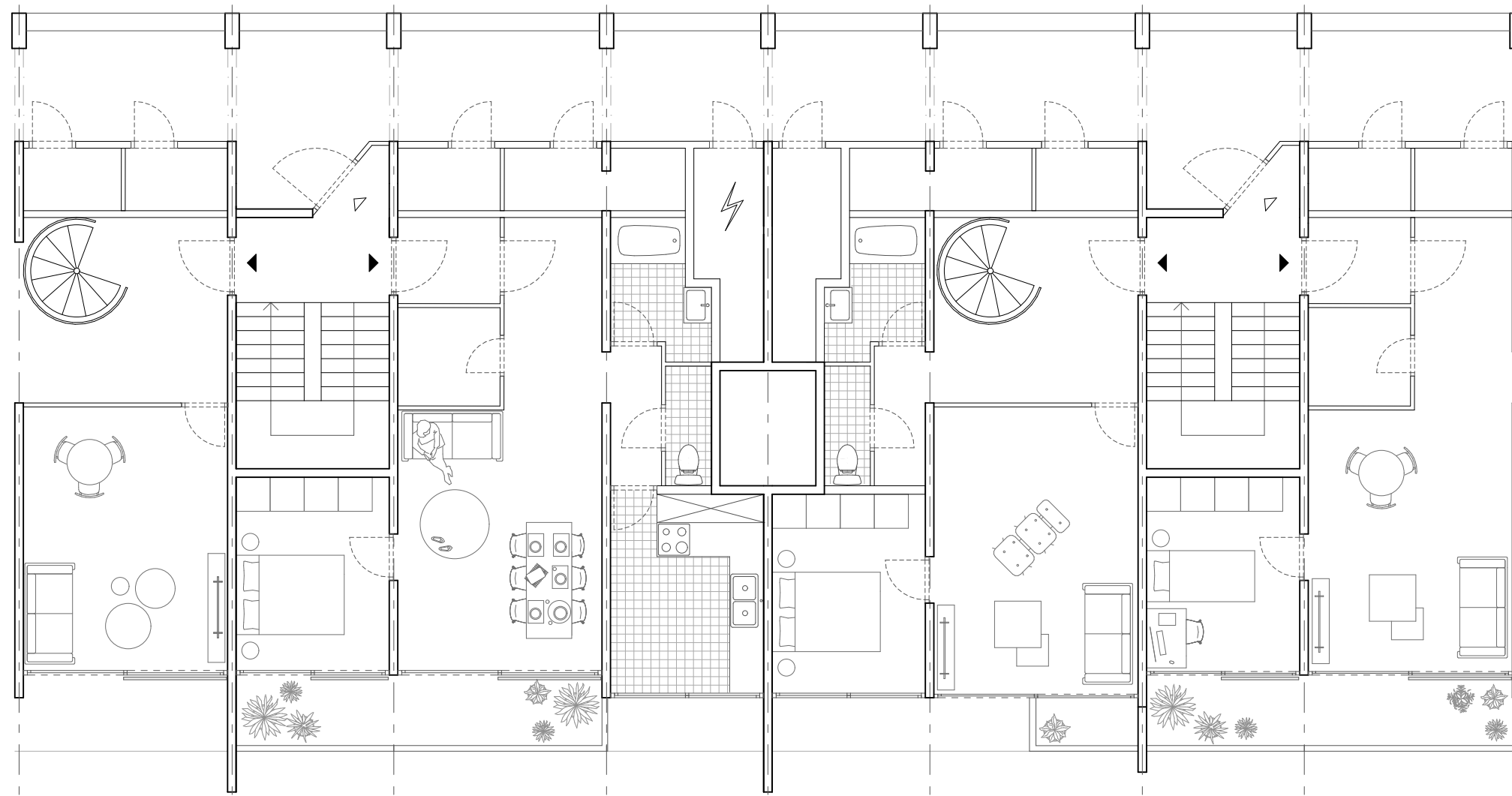

PLAN 5ÈME ÉTAGE DUPLEX SUR COURSIVE EXISTANT
1:100

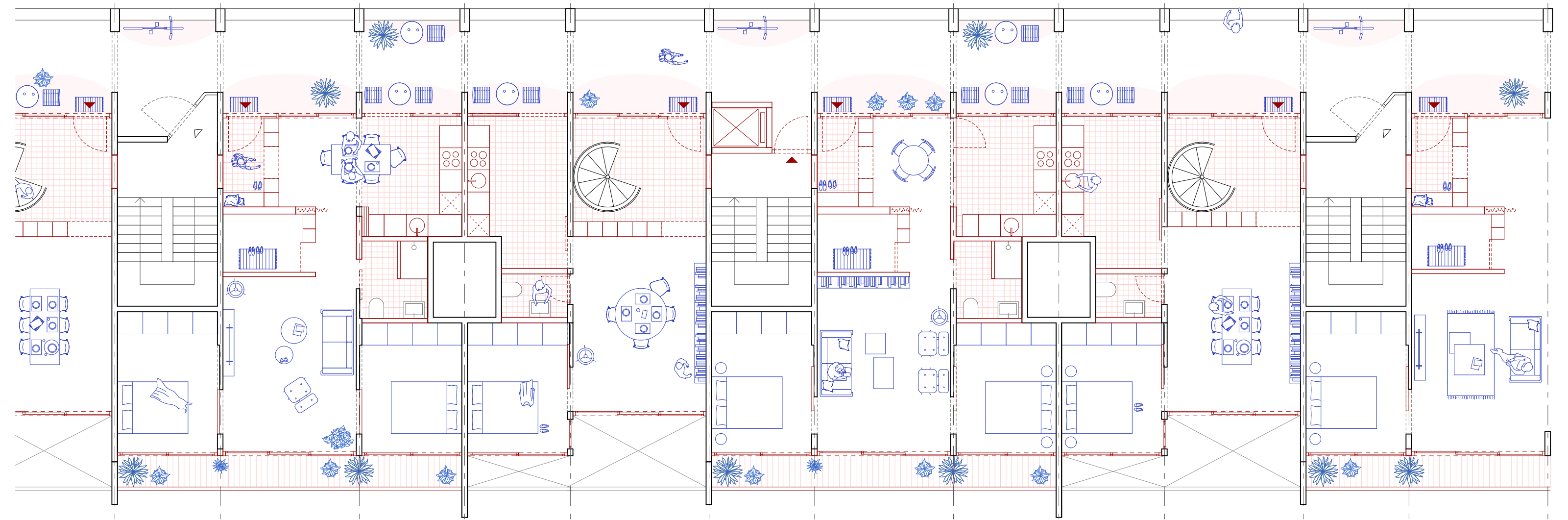

PLAN TRANSFORMATION 5ÈME ÉTAGE DUPLEX SUR COURSIVE
1:100

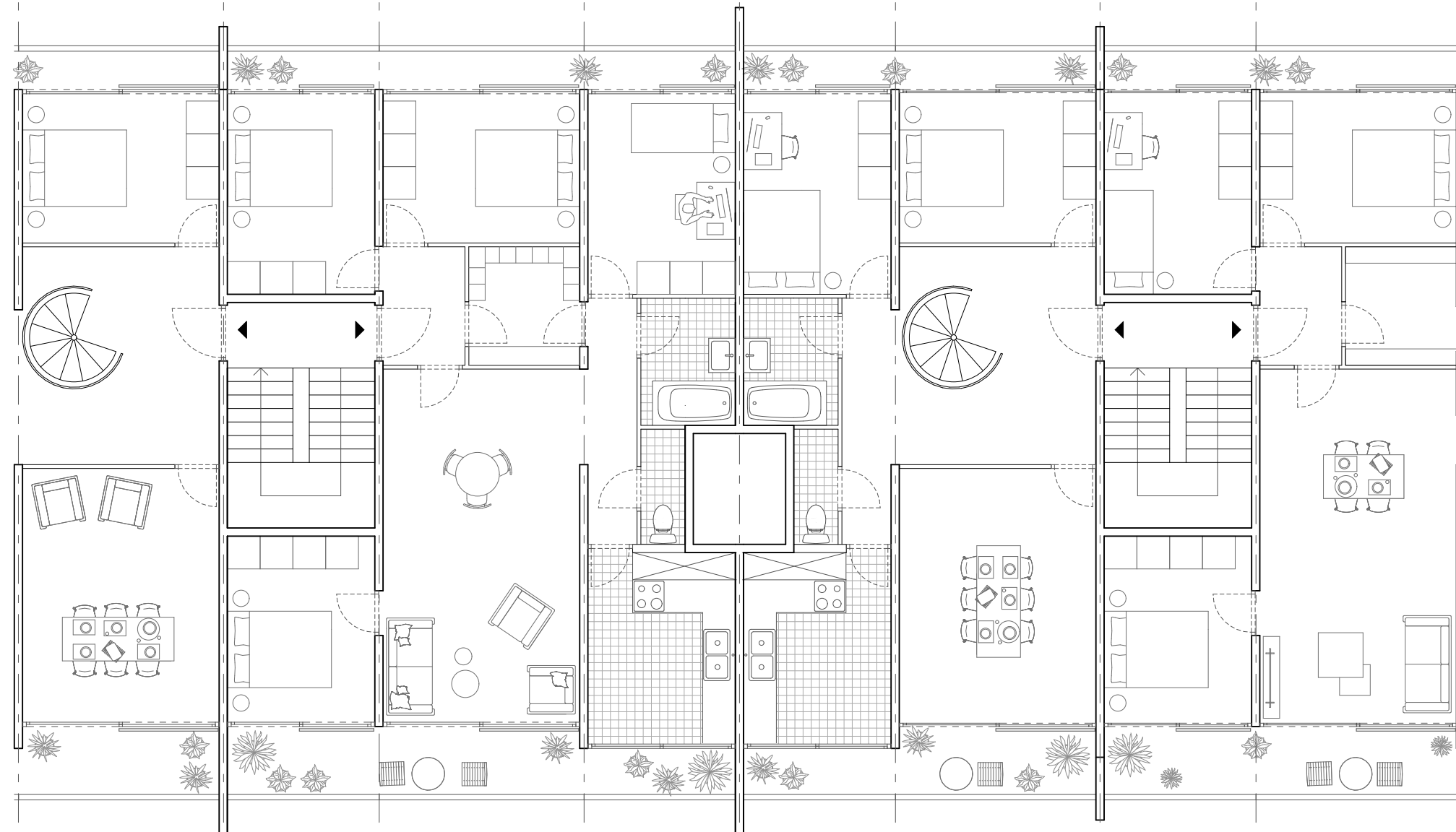

PLAN 4ÈME ÉTAGE DUPLEX EXISTANT
1:100

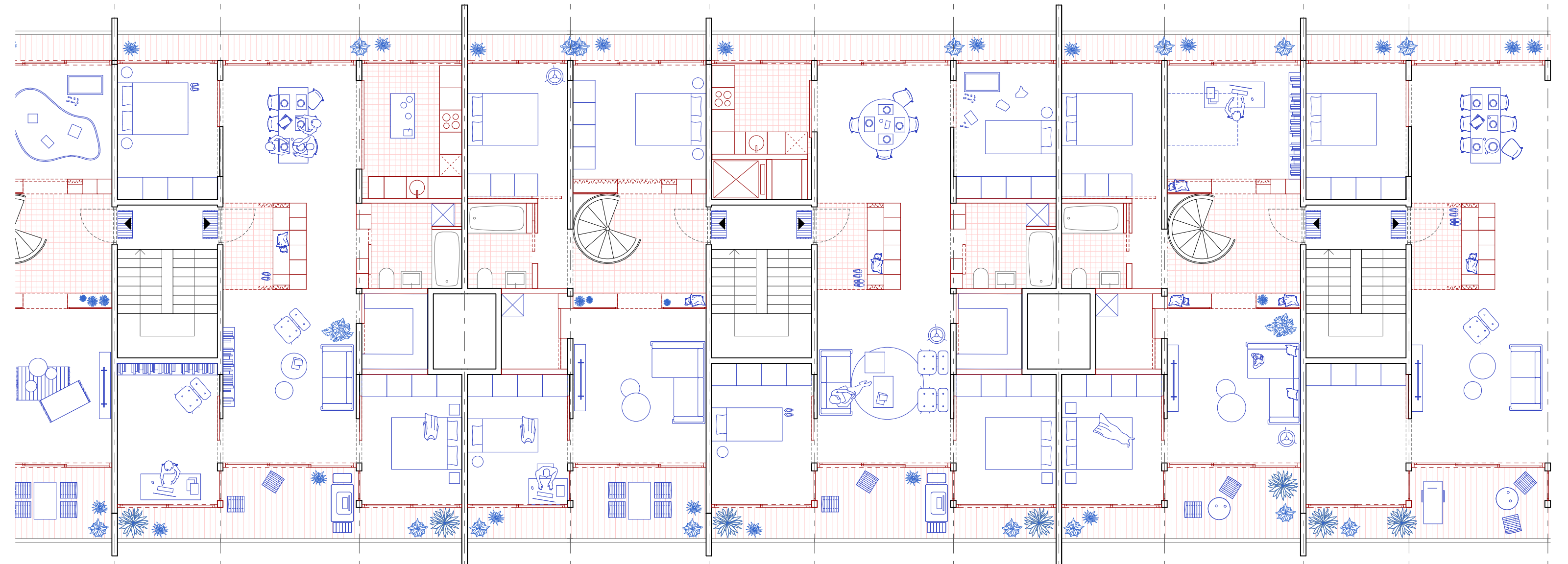

PLAN TRANSFORMATION 4ÈME ÉTAGE DUPLEX
1:100

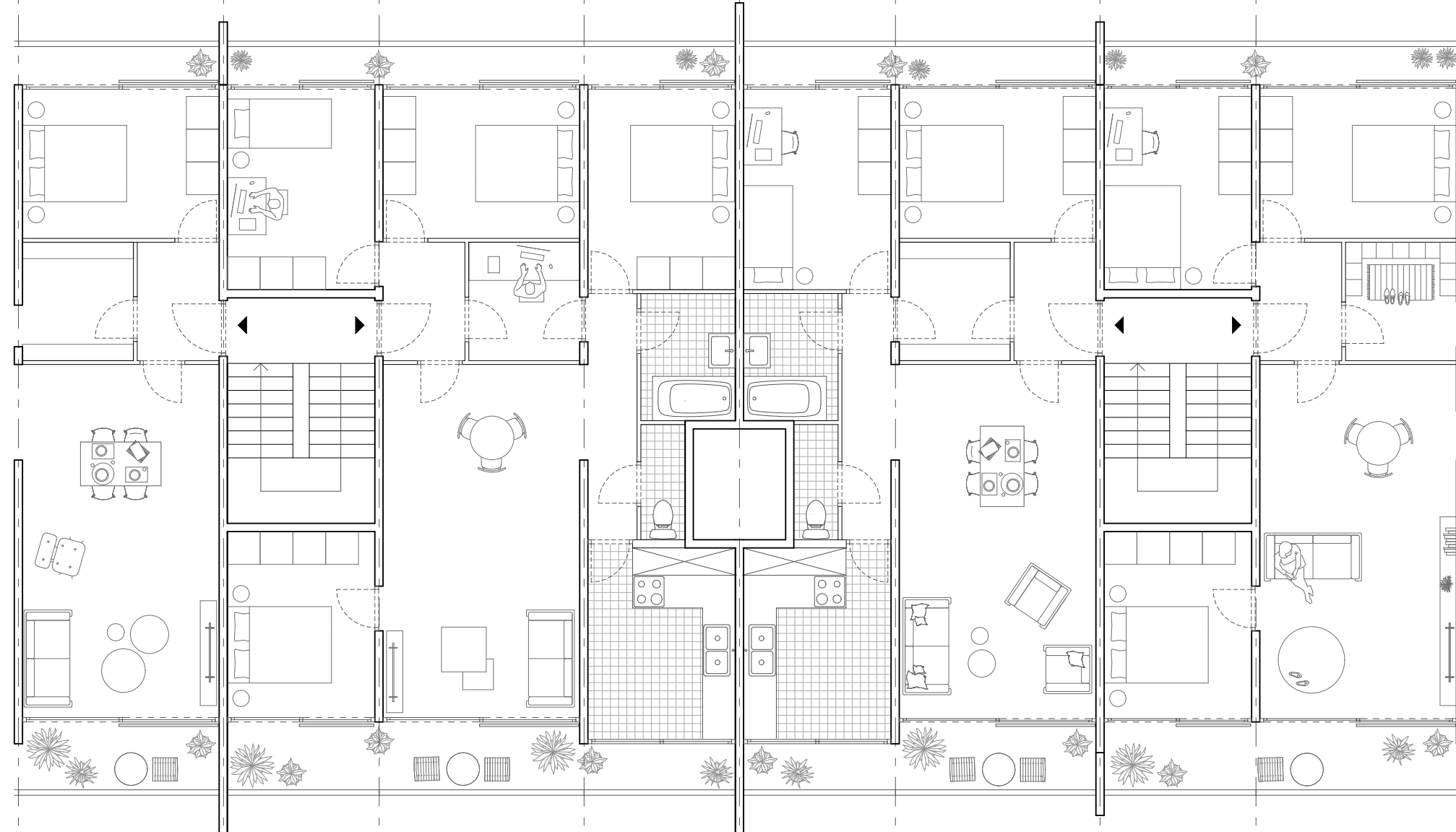

PLAN ÉTAGE TYPE EXISTANT
1:100

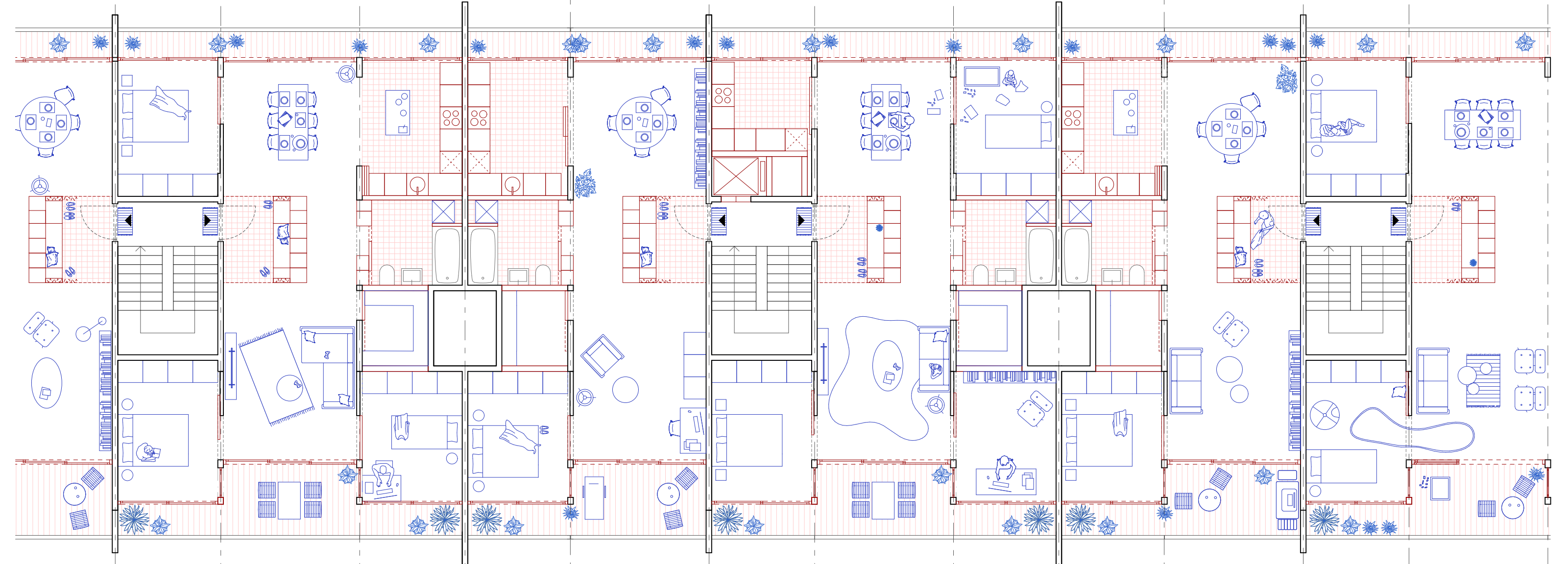

PLAN TRANSFORMATION ÉTAGE TYPE
1:100

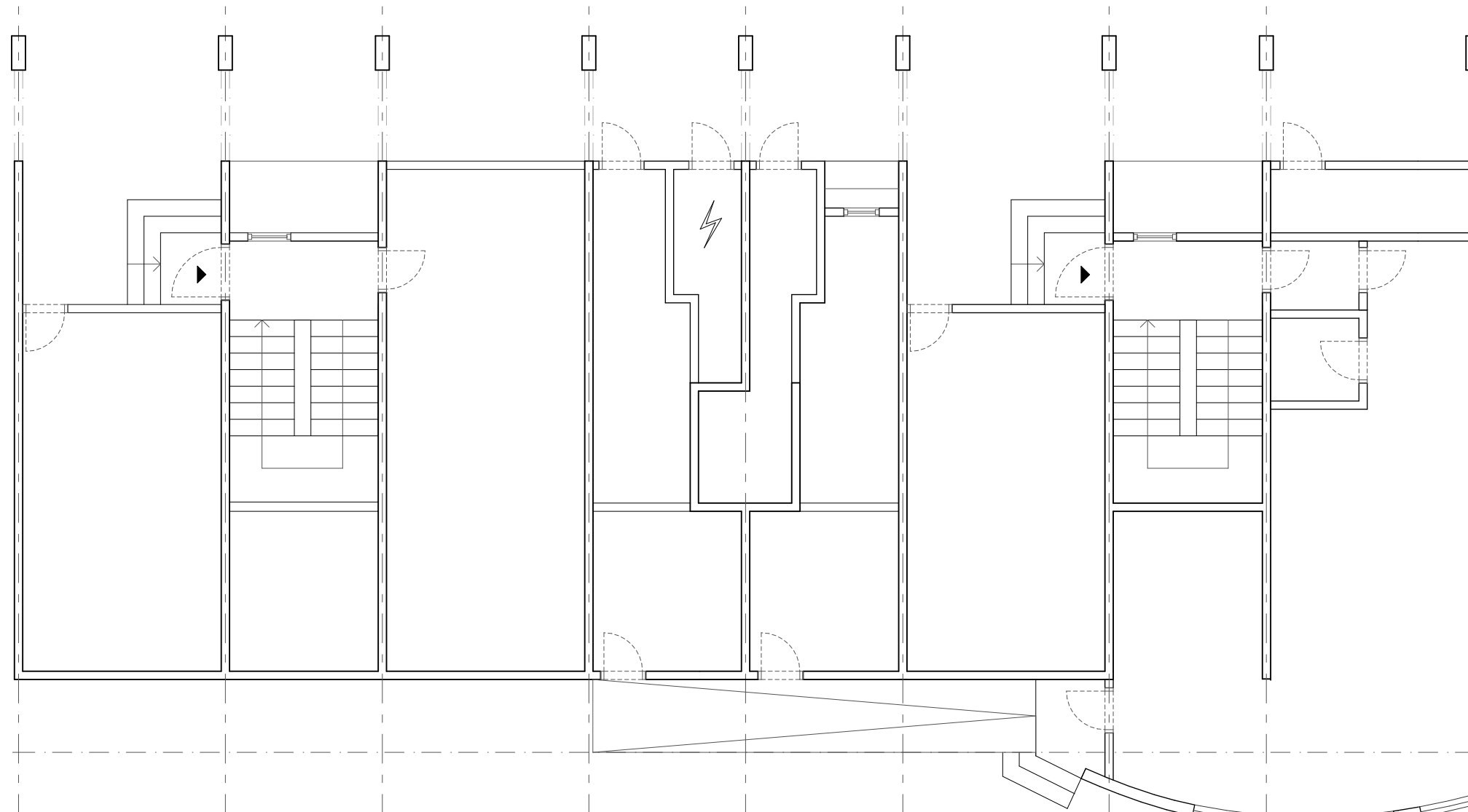

PLAN DU REZ-DE-CHAUSSÉE EXISTANT
1:100

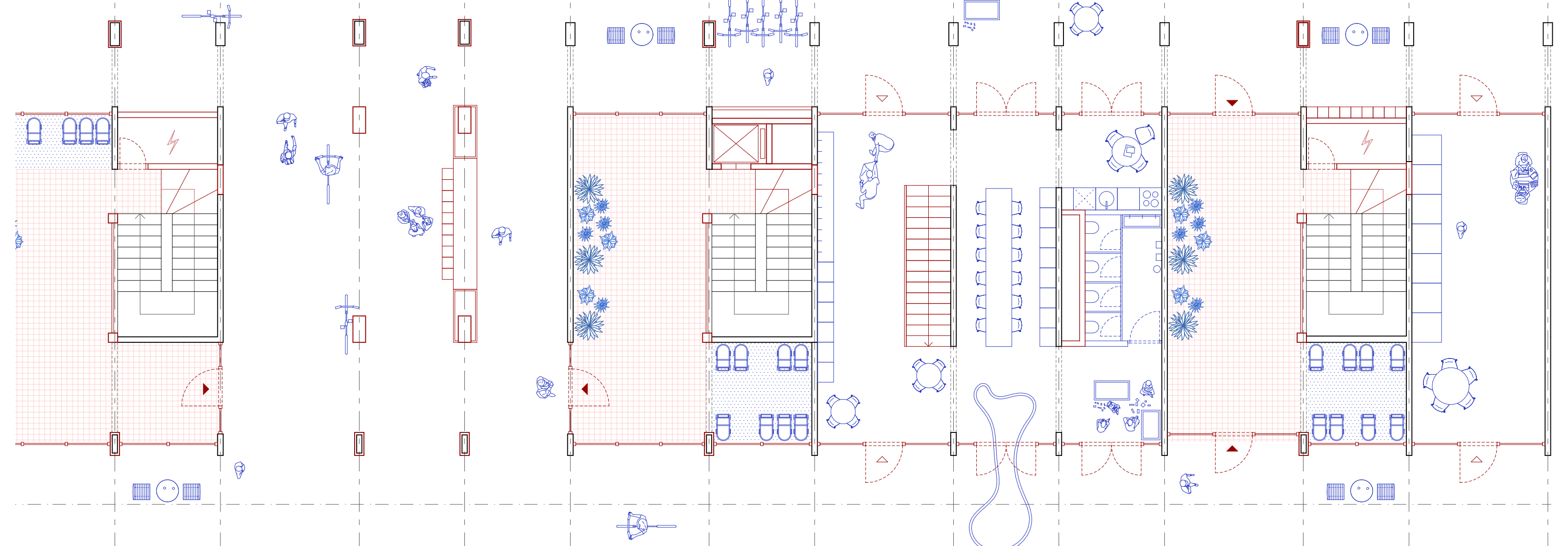

PLAN TRANSFORMATION DU REZ-DE-CHAUSSÉE
1:100

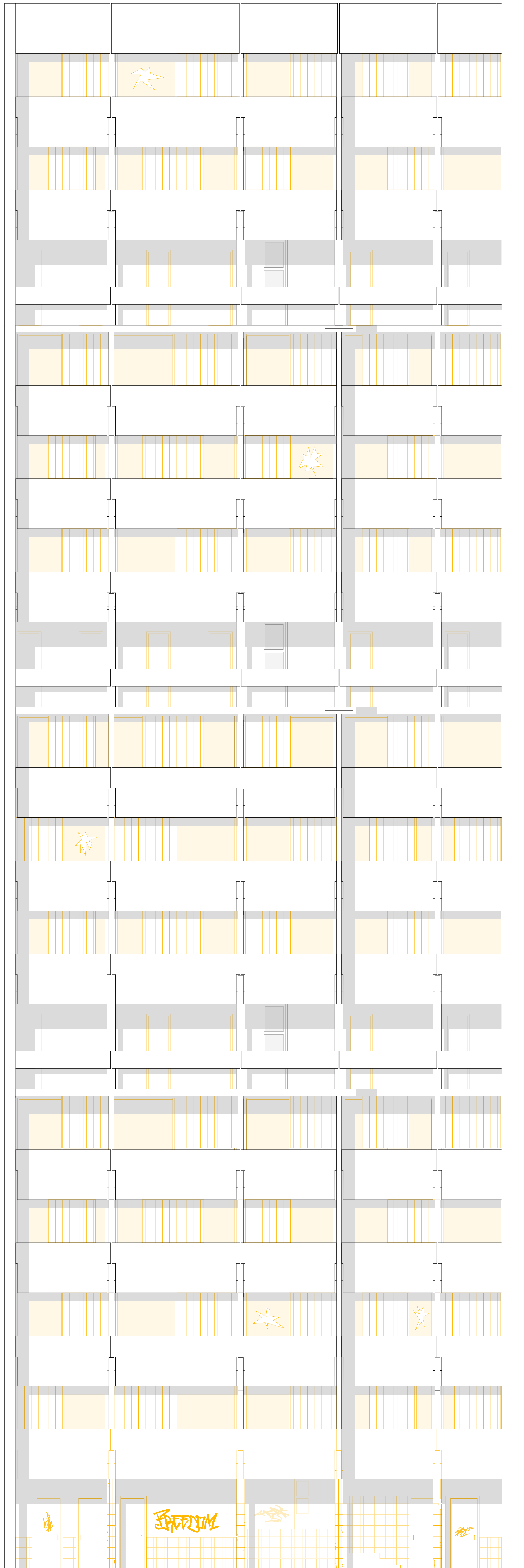

FAÇADE EXISTANTE
1:50



FAÇADE TRANSFORMATION
1:50

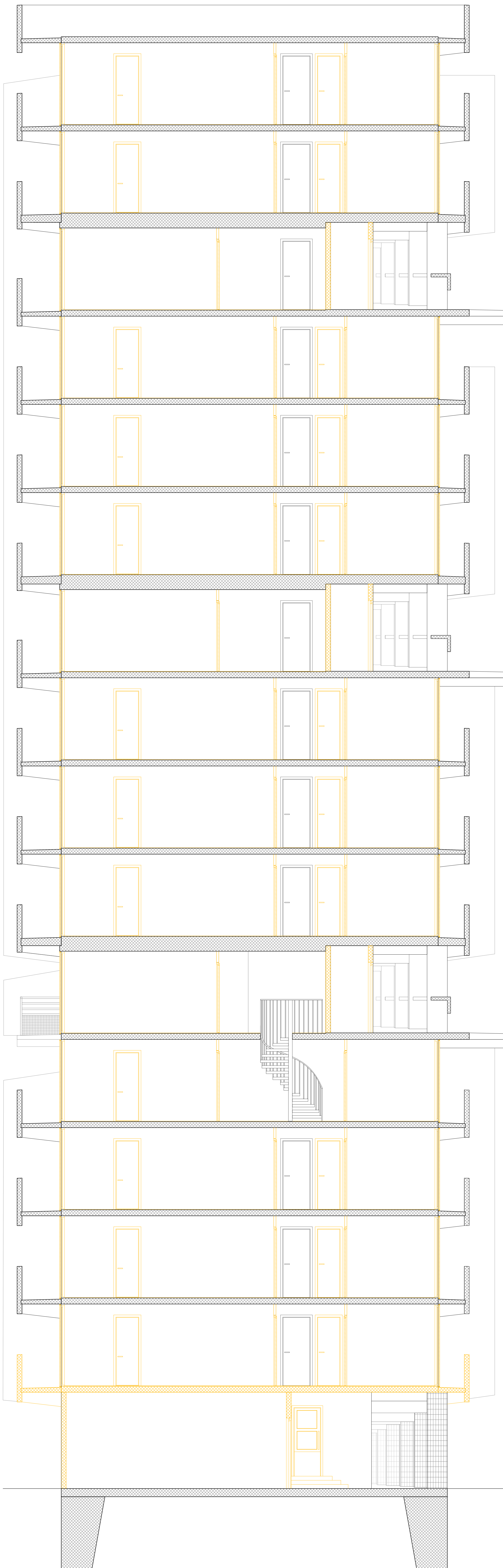

COUPE CONSTRUCTIVE EXISTANTE
1:50

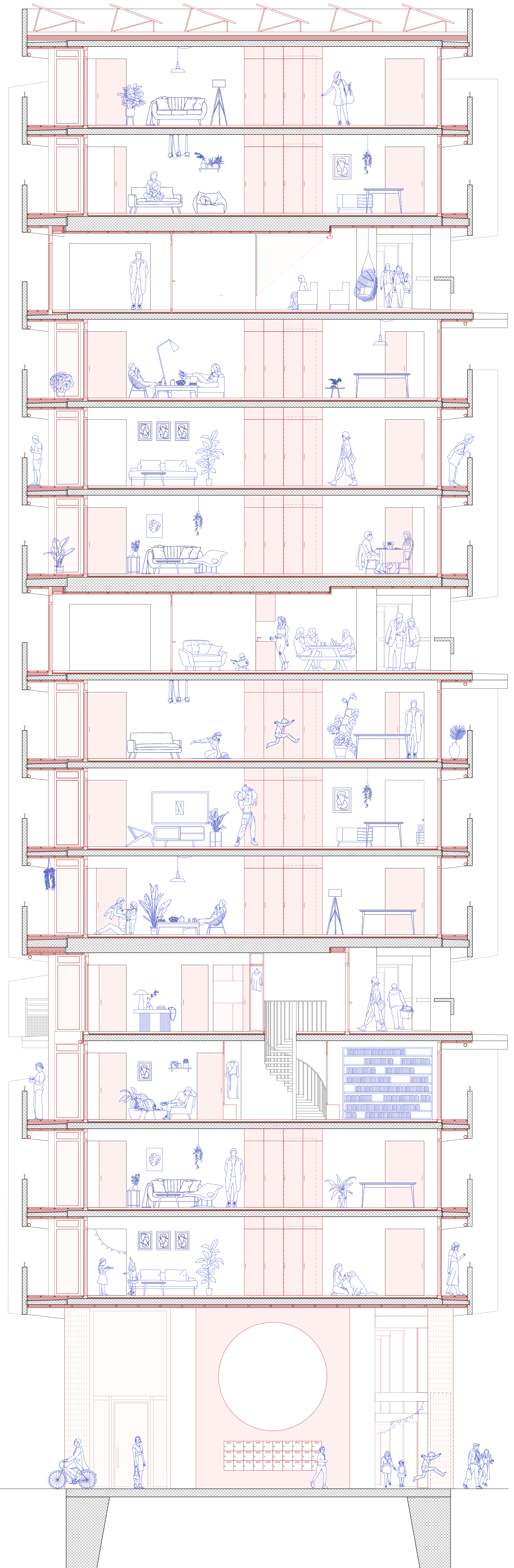

COUPE CONSTRUCTIVE TRANSFORMATION
1:50

